

190 ps Série Bleu OBD-E (7,5 Tonnen)

OBD-E

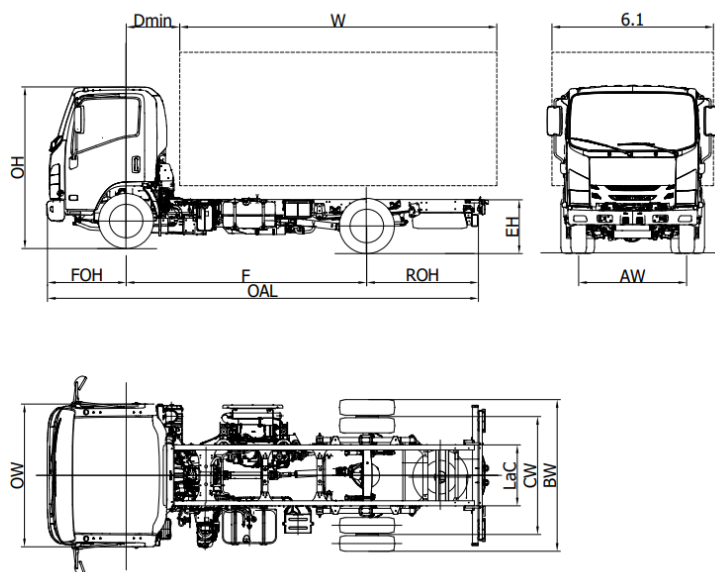

P 75		P 75 F	P 75 H	P 75 K	P 75 M
Radstand	F	2765	3365	3815	4475
Fahrzeuglänge	OAL	5440	6040	6690	7870
Aufbaulänge min. ⁽¹⁾	W	3630	4230	4880	6060
Aufbaulänge max. ⁽¹⁾	W	3970	4570	5220	6400
Überhang hinten	ROH	1560	1560	1760	2280
Chassishöhe	EH		800		
Kabinenhöhe	OH		2265		
Fahrgestellbreite	BW		2115		
Kabinenbreite ⁽²⁾	OW		2040		
Aufbaubreite ⁽³⁾	6,1		2345		
Aufbauabstand min.	D min		700 ⁽⁶⁾		
Überhang vorne	FOH		1110		
Chassisbreite	LaC		850		
Spur vorne	AW		1680		
Spur hinten	CW		1650		
Bodenfreiheit	HH		210		
Wendekreis ⁽⁴⁾	Dia	10,6	12,6	14,1	16,3
GEWICHT (kg)					
Leergewicht ⁽⁵⁾		2960	2960	2990	3010
Leergewicht Achsen vorne / hinten		1950/1010	1950/ 1010	1980/ 1010	2030/ 980
Gesamtgewicht		7500			
Maximale Achslast vorne/hinten		3100 / 5800			
Maximale Anhängelast gebremst/ Maximale Anhängelast ungebremst		3500 / 750			

- Die Länge der Karosserie bezieht sich auf ein gleichmäßig beladenes Fahrzeug, bis zur maximalen Kapazität auf jeder Achse (Abmessungen, die in der Konformitätserklärung ohne Fahrgestellmodifikationen angegeben sind).
- Ausgenommen Blinker und Seitenspiegel.
- Mögliche Breiten mit optionalen Spiegelhalterungen 2115/2170 - 2170/2345 - 2345/2465
- Wendekreis zwischen zwei Bordsteinen
- Das Leergewicht beinhaltet das Reserverad, einen vollen Kraftstofftank und den Fahrer mit 75kg. NEES II + 35 kg.
- Bei minimaler Gegenrahmenhöhe = 100 mm

PROVISORISCHE VERSION: Alle Daten müssen zuerst von technischer Seite bestätigt werden.

P 75 - Radstand (mm) F 2765 - H 3365 - K 3815 - M 4475

März 2023

Zusatzrüstung	NEES 2 + Cruise control	
	Rechts gelenkt (Radstand F)	

Standardausrüstung

- EGR - DPD - SCR
- MID display
- Motorbremse
- Elektrische und beheizte Rückspiegel
- Immobilizer
- Sicherheitsgurtwarner
- Zentralverriegelung mit Funkfernbedienung
- Gefederter Sitz
- Sichere Kabinenverriegelung
- Einstellbare Lenkradposition (Neigung und Höhe)
- Nebelscheinwerfer
- Autoradio DAB+ mit USB
- Rückfahr-Warnsignal
- Scheinwerferhöhe man. verstellbar
- LED-Beleuchtung vorne
- Tagfahrlicht
- Lichtautomatik
- Geschwindigkeitsbegrenzer (90km/h)
- Elektrische Fensterheber

Option

- Klimaanlage

Motor

ISUZU 4HK1E6C 4 Zylinder.

Commonrail, Intercooler Direkteinspritzung Ladeluftkühler mit Turbolader mit variabler Geometrie.
HUBRAUM 5193 cm³
LEISTUNG 140kW (190 ps) 2600 U/min
DREHMOMENT 510 Nm 1600 - 2800 U/min
EMISSIONEN EURO VI OBD-E.

Sicherheit

ABS
ESC (Elektronische Stabilitätskontrolle) und ASR
LDWS
AEBS (Fussgängererkennung)
SRS 2 Airbag (Fahr./Beifahr.)

Tank

90 L

16 L Ad-Blue®

Getriebe und Differentialübersetzung

6 Gänge MZZ6F 6.369 - 3.767 - 1.966 - 1.355 - 1.000 - 0.782;
Rückwärtsgang 6.369;
Differential 4.100 (41/10)

Getriebeart

Mechanisch

NEES 2

Chassismasse

Breite 70 mm, Höhe 216 mm, Stärke 6 mm

Plätze

3

Achsen

2
Hinterachs Antrieb mit Doppelbereifung

Bereifung

Vorne 215/75 R17,5C Einzelbereifung.
Hinten 215/75 R17,5C Doppelbereifung.

Bremsen

Fussbremse. Scheibenbremse vorne und hinten. Hydraulisches 2-Kreis Bremssystem mit ABS, Handbremse wirkend auf Kardanwelle.

Aufhängung

Vorne und hinten mit parabolischen Blattfedern, ergänzt durch Endanschlag-Gummi; doppelwirkende hydraulische Teleskopstossdämpfer. Stabilisatoren vorne.

Elektrische Anlage

Nominal Spannung 24V - Generator 90A -Getriebe: 2 x Batterie 70Ah

PROVISORISCHE VERSION: Alle Daten müssen zuerst von technischer Seite bestätigt werden.