

OBD-E

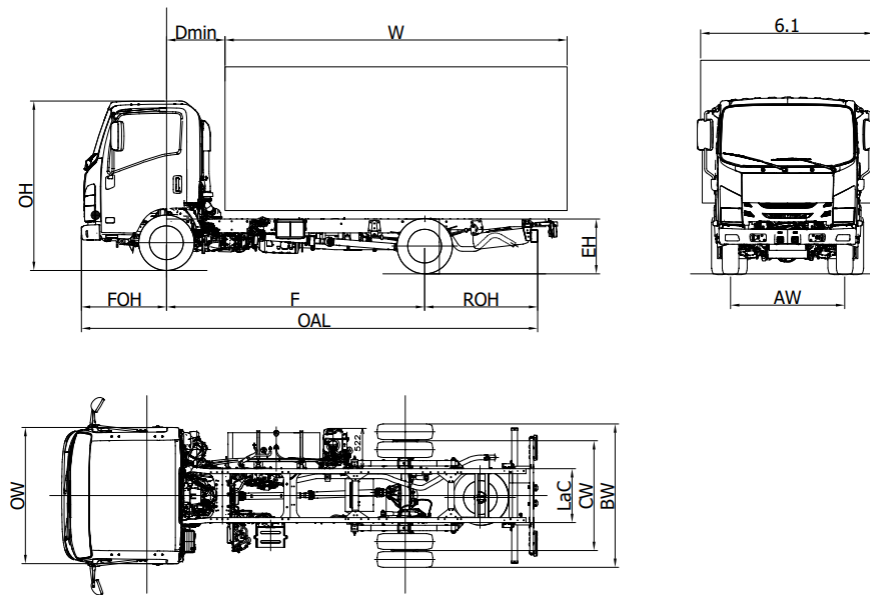

		M 55	M55 F	M55 H
Radstand	F		2750	3350
Fahrzeuginnenlänge	OAL		5295	6015
Aufbaulänge min. ⁽¹⁾	W		3595	4415
Aufbaulänge max. ⁽¹⁾	W		3885	4500
Überhang hinten	ROH		1435	1555
Chassishöhe	EH		740	735
Kabinenhöhe	OH		2150	2160
Fahrgestellbreite	BW		1865	
Kabinenbreite ⁽²⁾	OW		1815	
Aufbaubreite ⁽³⁾	6,1		2120	
Aufbauabstand min.	D min		650 ⁽⁶⁾	
Überhang vorne	FOH		1110	
Chassisbreite	LaC		700	
Spur vorne	AW		1475	
Spur hinten	CW		1425	
Bodenfreiheit	HH		190	
Wendekreis ⁽⁴⁾	Dia		11,3	13,5
GEWICHT (kg)				
Leergewicht ⁽⁵⁾			2310	2370
Leergewicht Achsen vorne / hinten			1615/695	1640/730
Gesamtgewicht			5500	
Maximale Achslast vorne/hinten			2100 / 3980	
Maximale Anhängelast gebremst/ Maximale Anhängelast ungebremst			3500 / 750	

1. Die Länge der Karosserie bezieht sich auf ein gleichmäßig beladenes Fahrzeug, bis zur maximalen Kapazität auf jeder Achse (Abmessungen, die in der Konformitätserklärung ohne Fahrgestellmodifikationen angegeben sind).
2. Ausgenommen Blinker und Seitenspiegel.
3. Mögliche Breiten mit optionalen Spiegelhalterungen 1865/1945 - 1945/2120 - 2120/2240
4. Wendekreis zwischen zwei Bordsteinen
5. Das Leergewicht beinhaltet das Reserverad, einen vollen Kraftstofftank und den Fahrer mit 75kg. NEES II + 35 kg.
6. Bei minimaler Gegenrahmenhöhe = 150 mm

M 55 - Radstand (mm) F 2750 - H 3350

JUNI 2023

Zusatzausrüstung	NEES 2	
	Rechts gelenkt (Radstand F NEES 2) (*)	

(*)nach Verfügbarkeit

Standardausrüstung		
<ul style="list-style-type: none"> • EGR - DPD - SCR • MID display • Motorbremse • Elektrische und beheizte Rückspiegel • Immobilizer • Sicherheitsgurtwarner 	<ul style="list-style-type: none"> • Gefederter Sitz • Nebelscheinwerfer • Rückfahr-Warnsignal • Autoradio DAB+, USB, Bluetooth • Zentralverriegelung mit Funkfernbedienung • LED-Beleuchtung vorne • Lichtautomatik • Scheinwerferhöhe man. verstellbar 	<ul style="list-style-type: none"> • Tagfahrlicht • Sichere Kabinenverriegelung • Einstellbare Lenkradposition (Neigung und Höhe) • Geschwindigkeitsbegrenzer (90km/h) • Elektrische Fensterheber

Option	• Klimaanlage	
---------------	---------------	--

Motor	<p>ISUZU 4JZ1E6N 4 Zylinder.</p> <p>16 V mit variabler Auslassventilsteuerung und Getriebekaskadenverteilung. DENSO i-Art Common-Rail-Einspritzsystem mit VGS-Turbo (elektronische Steuerung) und Ladeluftkühler.</p> <p>HUBRAUM 2999 cm³</p> <p>LEISTUNG 110kW (150 ps) 2800 U/min</p> <p>DREHMOMENT 375 Nm 1280 - 2800 U/min</p> <p>EMISSIONEN EURO VI OBD -E.</p>
--------------	--

Sicherheit	<p>ABS</p> <p>ESC (Elektronische Stabilitätskontrolle) und ASR</p> <p>LDWS</p> <p>AEBS (Fussgängererkennung)</p> <p>SRS Airbag Fahrer</p>
-------------------	--

Tank	68 L Radstand F - 93 L Radstand H	10 L Radstand F - 14 L Radstand H Ad-Blue®
-------------	---	--

Getriebe und Differentialübersetzung	6 Gänge MYY6Z - 5.979 - 3.434 - 2.040 - 1.379 - 1.000 - 0.708; Rückwärtsgang 5.701; Differential 4.300 (43/10)
---	--

Getriebeart	Mechanisch	NEES 2
--------------------	-------------------	--------

Chassismasse	Breite 65 mm, Höhe 180 mm, Stärke 4 mm
---------------------	--

Plätze	3
---------------	---

Achsen	2 Hinterachsenantrieb mit Doppelbereifung
---------------	--

Bereifung	Vorne 205/75 R16C Einzelbereifung. Hinten 205/75 R16C Doppelbereifung.
------------------	---

Bremsen	Fussbremse. Scheibenbremse vorne und hinten. Hydraulisches 2-Kreis Bremssystem mit ABS, Handbremse wirkend auf Kardanwelle.
----------------	---

Aufhängung	Vorne und hinten mit parabolischen Blattfedern, ergänzt durch Endanschlag-Gummi; doppelwirkende hydraulische Teleskopstossdämpfer. Stabilisatoren vorne.
-------------------	--

Elektrische Anlage	Nominal Spannung 24V - Generator 90A -Getriebe: 2 x Batterie 70Ah
---------------------------	---