

Aufhängung Luftfederung Série Bleu OBD-E (14 Tonnen)

OBD-E

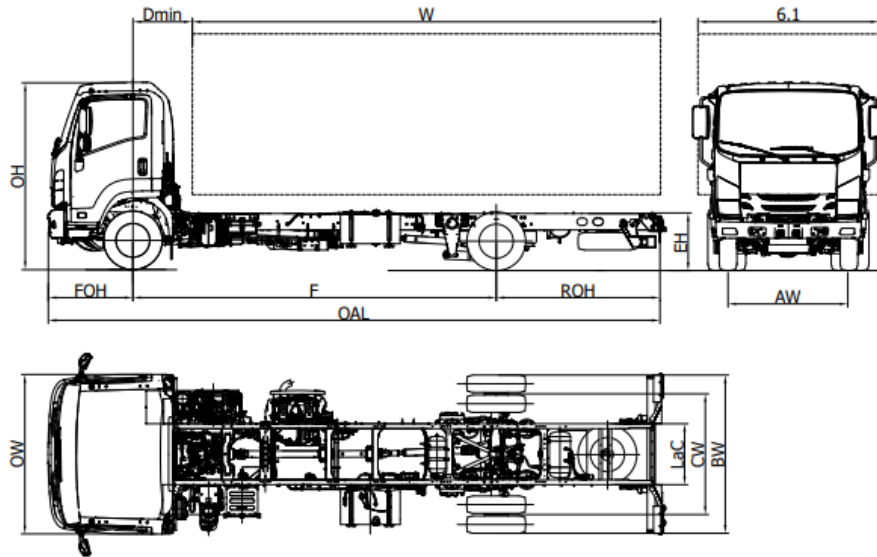

F 14		F 14 J	F 14 L	F 14 N	F 14 Q
Radstand	F	3790	4360	4990	5320
Fahrzeuglänge	OAL	6610	7480	8380	8680
Aufbaulänge min. ⁽¹⁾	W	4725	5595	6495	6795
Aufbaulänge max. ⁽¹⁾	W	5025	5895	6795	7095
Überhang hinten	ROH	1645	1945	2215	2185
Chassishöhe	EH		785		
Kabinenhöhe	OH	2600	2595	2595	2595
Fahrgestellbreite	BW		2225		
Kabinenbreite ⁽²⁾	OW		2195		
Aufbaubreite ⁽³⁾	6,1		2535		
Aufbauabstand min.	D min		710		
Überhang vorne	FOH		1175		
Chassisbreite	LaC		840		
Spur vorne	AW		1800		
Spur hinten	CW		1670		
Wendekreis ⁽⁴⁾	Dia	13,7	15,5	17,5	18,6
GEWICHT (kg)					
Leergewicht ⁽⁵⁾		4270	4330	4400	4410
Leergewicht Achsen vorne / hinten		2685/1585	2735/1595	2775/1625	2790/1990
Gesamtgewicht		14000			
Maximale Achslast vorne/hinten		5000 / 9000			
Maximale Anhängelast gebremst/ Maximale Anhängelast ungebremst		3500 / 750			

1. Die Länge der Karosserie bezieht sich auf ein gleichmäßig beladenes Fahrzeug, bis zur maximalen Kapazität auf jeder Achse (Abmessungen, die in der Konformitätserklärung ohne Fahrgestellmodifikationen angegeben sind).
2. Ausgenommen Blinker und Seitenspiegel.
3. Mögliche Breiten mit optionalen Spiegelhalterungen 2220/2286 -2286/2406 -2406/2500 - 2500/2535
4. Wendekreis zwischen zwei Bordsteinen
5. Das Leergewicht beinhaltet das Reserverad, einen vollen Kraftstofftank und den Fahrer mit 75kg. NEES II + 25 kg.

PROVISORISCHE VERSION: Alle Daten müssen zuerst von technischer Seite bestätigt werden.

F 14 - Radstand (mm) J 3790 - L 4360 - N 4990 - Q 5320

JUNI 2023

Zusatzausrüstung

NEES 2 + HSA

Standardausrüstung

- | | | |
|---|---|---|
| <ul style="list-style-type: none">• EGR - DPD - SCR• MID display• Klimaanlage• Geschwindigkeitsbegrenzer (90km/h)• Motorbremse• Elektrische Fensterheber• Luftfedersitz | <ul style="list-style-type: none">• Sicherheitsgurtwarner• Sichere Kabinenverriegelung• Elektrische und beheizte Rückspiegel• Einstellbare Lenkradposition (Neigung und Höhe)• Autoradio DAB+, USB, Bluetooth• Immobilizer• Variabler SLD | <ul style="list-style-type: none">• Scheinwerferhöhe man. verstellbar• Zentralverriegelung mit Funkfernbedienung• Cruise control• Tagfahrlicht• LED-Beleuchtung vorne• Nebelscheinwerfer |
|---|---|---|

Motor

ISUZU 4HK1E6H 4 Zylinder.

Common Rail Direkteinspritzung Ladeluftkühler mit Doppel-Turbolader
HUBRAUM 5193 cm³
LEISTUNG 177kW (240 ps) 2400 U/min
DREHMOMENT 765 Nm - 1600 U/min
EMISSIONEN EURO VI OBD-E.

Sicherheit

ABS
ESC (Elektronische Stabilitätskontrolle) und ASR
LDWS
AEBS
SRS Airbag Fahrer

Tank

140 L

16 L Ad-Blue®

Getriebe und Differentialübersetzung

6 Gänge MZW6P - 6.615 - 4.095 - 2.358 - 1.531 - 1.000 - 0.722;
Rückwärtsgang 6.615;
Differential 5.571 (39/7)

Getriebeart

Mechanisch

NEES 2 + Kick down

Chassismasse

Breite 60 mm, Höhe 225 mm, Stärke 6 mm

Plätze

3

Bereifung

Vorne: 265/70 R19,5C Einzelbereifung.
Hinten 265/70 R19,5C Doppelbereifung

Bremsen

Trommelbremse vorne und hinten. Radfeststellbremse: hinten, Luftsteuerung. Vollluftzweikreisbremse.

Aufhängung

Vorne Blattfedern, doppelwirkende hydraulische Stossdämpfer, Stabilisatoren. Hinten Luftfedersystem mit 4 Luftfedern, Autodiagnose über elektronische Kontrolle, Stabilisatoren und hydraulische Teleskopstossdämpfer

Elektrische Anlage

24V - 2 Batterien à 110 Ah - 90A Alternator