

## Aufhängung Luftfederung Série Bleu OBD-E (11 Tonnen)

**OBD-E**

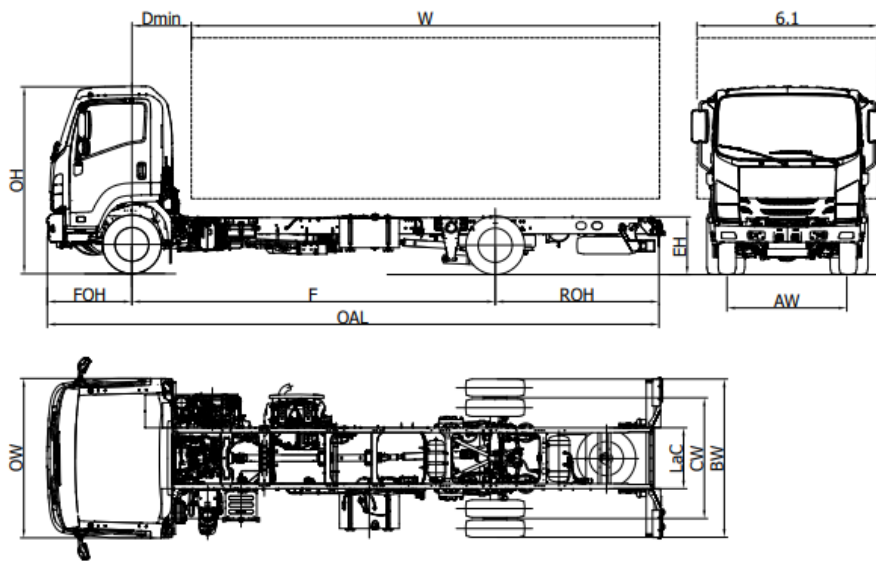

F 11		F 11 J	F 11 K	F 11 M	F 11 N
Radstand	F	3790	4060	4660	4990
Fahrzeuglänge	OAL	6580	7000	7900	8350
Aufbaulänge min. <sup>(1)</sup>	W	4700	5120	6020	6470
Aufbaulänge max. <sup>(1)</sup>	W	5000	5420	6320	6770
Überhang hinten	ROH	1620	1770	2070	2190
Chassishöhe	EH	760			
Kabinenhöhe	OH	2560			
Fahrgestellbreite	BW	2170 (2220 mm Rücklichtbreite)			
Kabinenbreite <sup>(2)</sup>	LOW	2195			
Aufbaubreite <sup>(3)</sup>	6,1	2535			
Aufbauabstand min.	D min	710			
Überhang vorne	FOH	1170			
Chassisbreite	LaC	840			
Spur vorne	AW	1795			
Spur hinten	CW	1660			
Bodenfreiheit	HH	110			
Wendekreis <sup>(4)</sup>	Dia	12,2	12,9	14,6	15,6
<b>GEWICHT (kg)</b>					
Leergewicht <sup>(5)</sup>		3765	3780	3825	3855
Leergewicht Achsen vorne / hinten		2355/1410	2350/1430	2375/1450	2395/1460
Gesamtgewicht		11000			
Maximale Achslast vorne/hinten		4000 / 7600			
Maximale Anhängelast gebremst/ Maximale Anhängelast ungebremst		3500 / 750			

1. Die Länge der Karosserie bezieht sich auf ein gleichmäßig beladenes Fahrzeug, bis zur maximalen Kapazität auf jeder Achse (Abmessungen, die in der Konformitätserklärung ohne Fahrgestellmodifikationen angegeben sind).
2. Ausgenommen Blinker und Seitenspiegel.
3. Mögliche Breiten mit optionalen Spiegelhalterungen 2220/2286 - 2286/2406 - 2406/2500 - 2500/2535
4. Wendekreis zwischen zwei Bordsteinen
5. Das Leergewicht beinhaltet das Reserverad, einen vollen Kraftstofftank und den Fahrer mit 75kg. NEES II + 25 kg.

PROVISORISCHE VERSION: Alle Daten müssen zuerst von technischer Seite bestätigt werden.

# F 11 - Radstand (mm) J 3790 - K 4060 - M 4660 - N 4990

JUNI 2023

<b>Zusatzrüstung</b>	NEES 2 + HSA	
<b>Standardausrüstung</b>	<ul style="list-style-type: none"> <li>• Einstellbare Lenkradposition (Neigung und Höhe)</li> <li>• Elektrische und beheizte Rückspiegel</li> <li>• Rückfahr-Warnsignal</li> <li>• Sichere Kabinenverriegelung</li> <li>• Scheinwerferhöhe man. verstellbar</li> <li>• Immobilizer</li> <li>• Variabler SLD</li> </ul> <ul style="list-style-type: none"> <li>• Zentralverriegelung mit Funkfernbedienung</li> <li>• Cruise control</li> <li>• Tagfahrlicht</li> <li>• LED-Beleuchtung vorne</li> <li>• Nebelscheinwerfer</li> <li>• Autoradio DAB+, USB, Bluetooth</li> <li>• Elektrische Fensterheber</li> </ul>	
<b>Motor</b>	<p><b>ISUZU 4HK1E6H 4 Zylinder.</b>  Common Rail Direkteinspritzung Ladeluftkühler mit Doppel-Turbolader  HUBRAUM 5193 cm<sup>3</sup>  LEISTUNG 177kW (240 ps) 2400 U/min  DREHMOMENT 765 Nm - 1600 U/min  EMISSIONEN EURO VI OBD-E.</p>	
<b>Sicherheit</b>	<p>ABS  <b>ESC (Elektronische Stabilitätskontrolle) und ASR</b>  <b>LDWS</b>  <b>AEBS</b>  SRS Airbag Fahrer</p>	
<b>Tank</b>	<b>140 L</b>	<b>16 L Ad-Blue®</b>
<b>Getriebe und Differentialübersetzung</b>	<p>6 Gänge MZW6P - 6.615 - 4.095 - 2.358 - 1.531 - 1.000 - 0.722;  Rückwärtsgang 6.615;  Differential 4.333 (39/9)</p>	
<b>Getriebeart</b>	<b>Mechanisch</b>	NEES 2 + Kick down
<b>Chassismasse</b>	Breite 60 mm, Höhe 225 mm, Stärke 6 mm	
<b>Plätze</b>	3	
<b>Achsen</b>	2 Hinterachs Antrieb mit Doppelbereifung	
<b>Bereifung</b>	Vorne 235/75 R17,5C Einzelbereifung. Hinten 235/75 R17,5C Doppelbereifung.	
<b>Bremsen</b>	Trommelbremse vorne und hinten. Pneumo-Hydraulik-System mit zwei unabhängigen Stromkreisen. Motorbremse am Auspuff. Radfeststellbremse: hinten, Luftsteuerung.	
<b>Aufhängung</b>	Vorne : Blattfederung. Hinten : Luftfederung mit Höhensteuerung.	
<b>Elektrische Anlage</b>	24V - 2 Batterien à 110 Ah - 90A Alternator	

PROVISORISCHE VERSION: Alle Daten müssen zuerst von technischer Seite bestätigt werden.